

ACTA-BACK®

GUIDA UTENTE E MANUALE

(PER ACTA-BACK®, ACTA-BACK® DEEP, ACTA-BACK® CONTOUR, O ACTA-BACK® LTS)



permobil.com

Fornitore: Questo manuale deve essere fornito all'utente di questo prodotto.
Operatore (personale o assistente): Prima di utilizzare questo prodotto, leggere le istruzioni e conservarle per riferimento futuro.

ACTA-BACK®

Parti incluse (tutti i 4 modelli Compass®):

- Gruppo completo Acta-Back®, Acta-Back® Deep, Acta-Back® Contour o Acta-Back® LTS con attrezzi di montaggio
- Chiave esagonale da 5 mm
- Chiave esagonale da 3 mm
- Chiave esagonale da 2 mm

Parti necessarie (fisso):

- Chiave a forchetta da 11 mm

Parti incluse (fissaggio a 4 punti):

- 45 Assemblaggio (comprese fascette aggiuntive per il fissaggio a tubi di diametro maggiore)
- Chiave esagonale da 3,5 mm
- Chiave esagonale da 4 mm

Fissaggio Compass® (2 punti) - Figura A

- 1 Allentare i due bulloni del morsetto (A) su entrambi i lati usando la chiave esagonale da 5 mm. Posizionare e serrare i morsetti sui tubi della carrozzina.

Nota: Accertarsi che i morsetti siano posizionati sui tubi alla stessa altezza e che siano allineati alla carrozzina. Accertarsi che le viti di bloccaggio (J) dei morsetti al telaio siano a filo con la superficie interna del morsetto prima dell'installazione.*

- 2 Allentare leggermente i bulloni (B) su entrambi i lati usando la chiave esagonale da 5 mm. Fare scorrere le staffe verso l'interno e l'esterno fino ad allentare la tensione sui tubi della carrozzina. Se sono necessarie ulteriori regolazioni che la staffa non è in grado di soddisfare, seguire il passaggio 2A per il sistema ad estrazione rapida o 2B per il sistema Compass fisso.
- 2A Sgancio rapido - Rilasciare la leva (C) e regolare le angolazioni dei morsetti fino ad allentare la tensione sui tubi della carrozzina. Quindi abbassare la leva per innestare il meccanismo di blocco.
- 2B Fisso - Allentare (ma non rimuovere) i bulloni (D) con la chiave esagonale da 5 mm e una chiave a forchetta da 11 mm attorno al cono (E). Regolare le angolazioni dei morsetti fino ad allenare la tensione sui tubi della carrozzina.
- 3 Una volta che i fissaggi sono nella posizione corretta con i tubi della carrozzina rilassati, serrare completamente i bulloni (B) su entrambi i lati. Se i bulloni (D) sono stati allentati nel passaggio 2B, serrare i bulloni (D) con la chiave esagonale da 5 mm e una chiave a forchetta da 11 mm attorno al cono (E) tra 10-12,4 Nm.

Nota: L'installazione dello schienale è completata. Ora è possibile effettuare regolazioni con l'utente seduto sulla carrozzina.

- 4 Se è necessaria un'ulteriore regolazione dell'altezza, allentare leggermente i bulloni (A) o (B) su entrambi i lati usando la chiave esagonale da 5 mm. Lo schienale può scorrere verso l'alto e verso il basso lungo la fessura sul guscio o lungo i tubi della carrozzina. Serrare di nuovo tutti e quattro i bulloni (A) o (B) una volta raggiunta l'altezza desiderata.
- 5 Profondità: Allentare il bullone (F) su entrambi i lati usando la chiave esagonale da 5 mm. Lo schienale può scorrere in avanti o indietro fino a un totale di 5*cm. Serrare entrambi i bulloni (F) dopo aver regolato la profondità dello schienale.

Nota: Se è necessaria un'ulteriore regolazione della profondità, Compass può essere utilizzato in configurazioni alternative, inclusa l'inversione di montaggio del solo del morsetto al tubo o del gruppo piastra di regolazione della profondità con morsetto al tubo. Vedere ad esempio la figura C.

- 6 Inclinazione: Allentare i bulloni superiori e inferiori (G) su entrambi i lati utilizzando la chiave esagonale da 5 mm in modo da poter inclinare lo schienale. Serrare tutti e quattro i bulloni (G) dopo aver regolato l'angolo dello schienale.



Una volta completate l'installazione e le regolazioni, tutti i bulloni devono essere serrati a un minimo di 9,6 Nm. (Sono escluse le viti di bloccaggio (H) e (J). Serrarli solo fino al punto di battuta.)

- 7 Serrare le viti di bloccaggio (H) su entrambi i lati utilizzando la chiave esagonale da 3 mm per bloccare la rotazione dell'angolo. Queste fanno contatto con i bulloni di inclinazione (G) e impediscono la rotazione dell'angolo, ma possono essere utilizzate anche per piccole regolazioni dell'angolo se i bulloni (G) sono allentati. Un serraggio eccessivo di (H) può causare cambiamenti indesiderati dell'inclinazione.
- 8 Serrare la vite di blocco del morsetto al tubo (J) su entrambi i lati utilizzando la chiave esagonale da 3 mm. Questa va a toccare il tubo della carrozzina per bloccare il morsetto nella posizione finale.

Fissaggio Compass® (4 punti) - Figura B

Nota: Se è stata utilizzata la configurazione a 2 punti alternativa Compass, potrebbe essere necessario riconfigurare anche i fissaggi a 4 punti.

- 1 Allentare delicatamente i bulloni (K) e (L) su entrambi i lati per consentire la regolazione di tutte le staffe di montaggio utilizzando la chiave esagonale da 4 mm.
- 2 Regolare i fissaggi in modo che i perni di montaggio (M) poggino sui tubi come mostrato. Serrare i bulloni (K) e (L) per impostare la posizione dei fissaggi.
- 3 Agganciare i supporti ai tubi per fissare ciascun perno di montaggio ai tubi. Rimuovere la vite (P) utilizzando una chiave esagonale da 3,5 mm per sganciare un lato della stringa (R) e rimuoverla dal supporto (N).

Nota: Utilizzare la fascetta corta (già fissata) come per i tubi da 22,22 mm e 25,4 mm. Utilizzare i fori interni della fascetta più corta per tubi 1,9 cm o sostituire la fascetta e utilizzare quella più lunga fornita nel kit per i tubi con diametro da 28,58 mm e 31,75 mm.

- 4 Posizionare i supporti (N) appena sotto i perni di montaggio (M) e avvolgere la fascetta (R) attorno al tubo. Sostituire la vite (P) e serrare. Completare per i lati destro e sinistro.
- 5 Serrare le viti poste sulla parte anteriore dei supporti (non raffigurati) per fissare completamente la fascetta.

Dettaglio delle parti:

Fig. A

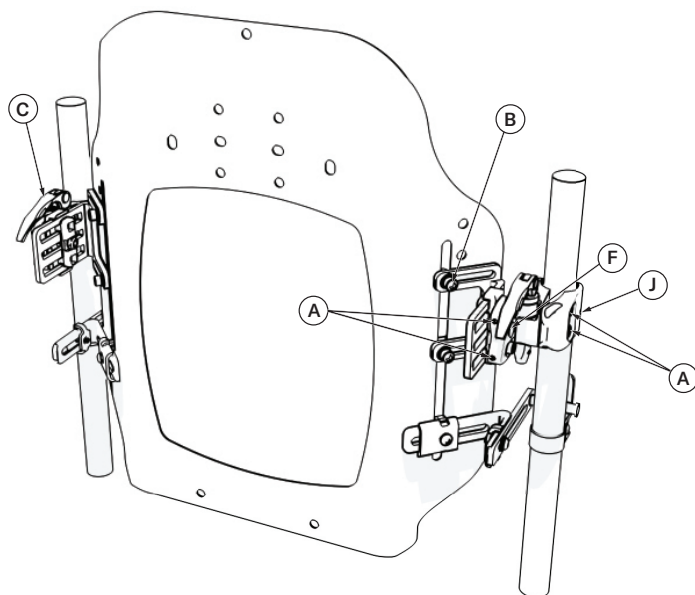
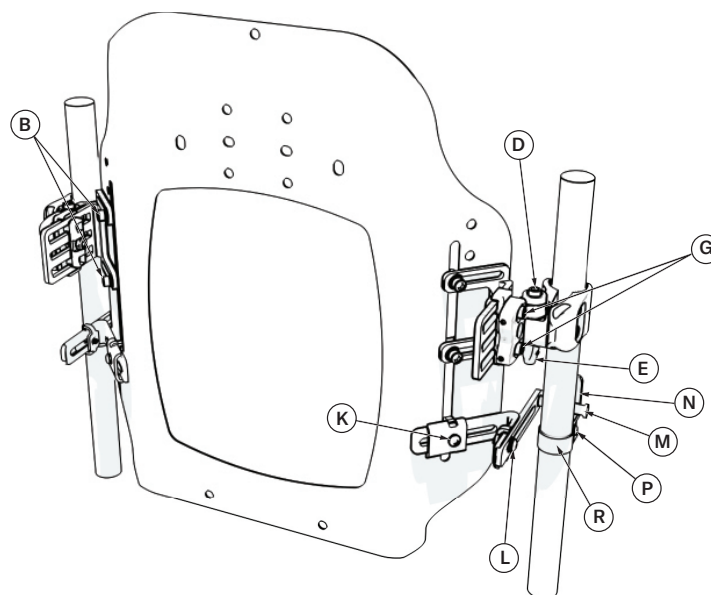

Fig. B



I supporti Acta-Back® sono dotati di sostegni in alluminio modellabili brevettati inseriti nella fodera. Questi sostegni possono essere modellati per adattarsi al profilo della colonna vertebrale.

Come modellare i sostegni di supporto:

- 1 Far scorrere delicatamente una mano tra lo schienale e la schiena dell'utente per individuare eventuali spazi vuoti e/o identificare le aree che richiedono regolazioni del posizionamento.

Suggerimento: Compensare il posizionamento del sostegno per adattarlo alla rotazione senza dover ruotare l'intero schienale.

- 2 Aprire la cerniera sulla parte superiore della fodera dello schienale e rimuovere i sostegni.
- 3 Modellare i supporti usando le mani e una superficie stabile per riempire gli spazi e/o dare il posizionamento.
- 4 Reinstallare i supporti e fare appoggiare l'utente allo schienale.

Suggerimento: Assicurarsi che il bordo inferiore del sostegno arrivi fino al fondo della tasca e che poggi contro il guscio dello schienale. In caso contrario, il sostegno spingerà attraverso l'apertura del guscio e non darà il supporto previsto.

- 5 Si tratta di un processo iterativo, continuare a effettuare le regolazioni fino a raggiungere gli obiettivi di supporto e posizionamento adeguati. Chiudere la fodera.

Suggerimento: I sostegni di supporto possono essere rimodellati per adattarsi ai cambiamenti nel tempo delle condizioni e alle esigenze di posizionamento.

4 Configurazioni di Alternate Compass®

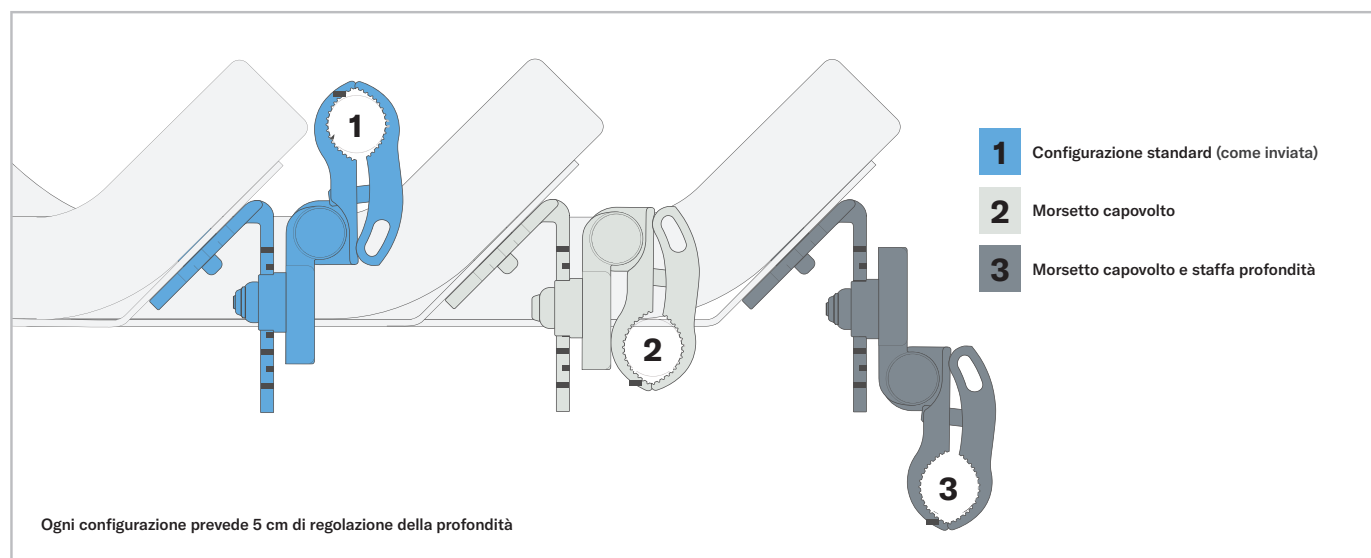

Informazioni di contatto Telefono: 800.736.0925 **Fax:** 406.522.8563 **Assistenza clienti:** orders.comfort@permobil.com

Prodotto da The Comfort Companies, LLC, New Berlin, Wisconsin

Permobil® è un marchio registrato di Permobil, Inc.

Acta-Back®, Acta-Back® Deep, Acta-Back® Contour e Acta-Back® LTC sono marchi registrati di Permobil.

Comfort Companies, LLC fa parte di Permobil Seating and Positioning.

Nota: "Noi" e "Nostro/a/i/e" si riferiscono a Permobil. Per "Voi" si intende l'acquirente del prodotto o l'utente.

Le informazioni sul prodotto vengono modificate secondo necessità; le informazioni attuali sul prodotto sono disponibili su permobilus.com.

© 2019 Permobil

permobil

permobil.it



Non perdetevi le notizie e gli aggiornamenti pertinenti tramite queste risorse.

IS-ACTA-BACK REV211019IT