

ACTA-RELIEF

MANUALE OPERATIVO



permobil.com

Fornitore: Questo manuale deve essere fornito all'utente di questo prodotto.

Operatore (personale o assistente): Prima di utilizzare questo prodotto, leggere le istruzioni e conservarle per riferimento futuro.

ACTA-RELIEF

Parti incluse (tutti i 4 modelli Compass®):

- Gruppo completo Acta-Relief con sistema di montaggio
- Chiave esagonale da 5 mm
- Chiave esagonale da 3 mm
- Chiave esagonale da 2 mm

Parti incluse (fissaggio a 4 punti):

- 45 Assemblaggio (comprese fascette aggiuntive per il fissaggio a tubi di diametro maggiore)
- Chiave esagonale da 3,5 mm
- Chiave esagonale da 4 mm

Parti necessarie (fisso): Chiave a forchetta da 11mm

Fissaggio Compass (2 punti) - Figura A

- 1 Allentare i due bulloni del morsetto (A) su entrambi i lati usando la chiave esagonale da 5 mm. Posizionare e serrare i morsetti sui tubi della carrozzina.

Nota: Accertarsi che i morsetti siano alla stessa altezza e che siano allineati alla carrozzina. Accertarsi che le viti di bloccaggio (J) del morsetto siano a filo con la superficie interna del morsetto prima dell'installazione.

- 2 Allentare leggermente i bulloni (B) su entrambi i lati usando la chiave esagonale da 5 mm. Fare scorrere le staffe verso l'interno e l'esterno fino ad allentare la tensione sui tubi della carrozzina. Se sono necessarie ulteriori regolazioni che la staffa non è in grado di soddisfare, seguire il passaggio 2A per il sistema ad estrazione rapida o 2B per il sistema Compass fisso.
- 2a Sgancio rapido - Rilasciare la leva (C) e regolare le angolazioni dei morsetti fino ad allentare la tensione sui tubi della carrozzina. Quindi abbassare la leva per innestare il meccanismo di blocco.
- 2b Fisso - Allentare (ma non rimuovere) i bulloni (D) con la chiave esagonale da 5 mm e una chiave a forchetta da 11 mm attorno al cono (E). Regolare le angolazioni dei morsetti fino ad allenare la tensione sui tubi della carrozzina.
- 3 Il posizionamento consigliato dei 4 fissaggi di Compass è al centro della fessura su ciascun lato. Non montare nella metà inferiore della fessura. Una volta che i fissaggi sono nella posizione corretta con i tubi della carrozzina rilassati, serrare completamente i bulloni (B) su entrambi i lati. Se i bulloni (D) sono stati allentati nel passaggio 2B, serrare i bulloni (D) con una chiave esagonale da 5 mm e una chiave a forchetta da 11 mm attorno al cono (E) tra 10-12,4 Nm.

Nota: L'installazione dello schienale è completata. Ora è possibile effettuare le regolazioni con l'utente seduto sulla carrozzina.

- 4 Se è necessaria un'ulteriore regolazione dell'altezza, allentare leggermente i bulloni (A) o (B) su entrambi i lati, usando la chiave esagonale da 5 mm. Lo schienale può scorrere verso l'alto e verso il basso lungo la fessura sul guscio o lungo i tubi della carrozzina. Serrare di nuovo tutti e quattro i bulloni (A) o (B) una volta raggiunta l'altezza desiderata.
- 5 Profondità: Allentare il bullone (F) su entrambi i lati usando la chiave esagonale da 5 mm. Lo schienale può scorrere in avanti o indietro, fino a un totale di 5* cm. Serrare entrambi i bulloni (F) dopo aver regolato la profondità dello schienale.

Nota: Se è necessaria un'ulteriore regolazione della profondità, Compass può essere utilizzato in configurazioni alternative, inclusa l'inversione di montaggio del solo del morsetto al tubo o del gruppo piastra di regolazione della profondità con morsetto al tubo. Vedere ad esempio la figura C.

- 6 Inclinazione: Allentare i bulloni superiori e inferiori (G) su entrambi i lati utilizzando una chiave esagonale da 5 mm in modo da poter inclinare lo schienale. Serrare tutti e quattro i bulloni (G) dopo aver regolato l'angolo dello schienale.



Una volta completata l'installazione e le regolazioni, tutti i bulloni devono essere serrati a un minimo di 9,6 Nm. (Sono escluse le viti di bloccaggio (H) e (J). Serrarli solo fino al punto di battuta.)

- 7 Serrare le viti di bloccaggio (H) su entrambi i lati utilizzando la chiave esagonale da 3 mm per bloccare la rotazione dell'angolo. Questi fanno contatto con i bulloni di inclinazione* (G) e impediscono la rotazione dell'angolo, ma possono essere utilizzati anche per piccole regolazioni dell'angolo se i bulloni (G) sono allentati. Un serraggio eccessivo di (H) può causare cambiamenti indesiderati dell'inclinazione.
- 8 Serrare la vite di bloccaggio (J) del morsetto su entrambi i lati, usando una chiave esagonale da 3 mm. Questa va a toccare il tubo della carrozzina per bloccare il morsetto nella posizione finale.

Fissaggi Compass (4 punti) - Figura B

Nota: Se è stata utilizzata la configurazione a 2 punti alternativa Compass, potrebbe essere necessario riconfigurare anche i fissaggi a 4 punti.

- 1 Allentare delicatamente i bulloni (K) e (L) su entrambi i lati per consentire la regolazione di tutte le staffe di montaggio, utilizzando la chiave esagonale da 4 mm.
- 2 Regolare i fissaggi in modo che i perni di montaggio (M) poggino contro i tubi, come mostrato. Serrare i bulloni (K) e (L) per impostare la posizione dei fissaggi.
- 3 Fissare i supporti per fissare ciascun perno di montaggio contro il tubo. Rimuovere la vite (P) utilizzando la chiave esagonale da 3,5 mm per sganciare un lato della fascetta (R) e rimuoverla dal supporto (N).

Nota: Utilizzare la fascetta corta (già fissata) come per i tubi da 22,22 mm e 25,4 mm. Utilizzare i fori interni della fascetta più corta per tubi da 1,9 cm o sostituire la fascetta e utilizzare quella più lunga fornita nel kit per tubi di diametro 28,58 mm e 31,75 mm.

- 4 Posizionare i supporti (N) appena sotto i perni di montaggio (M) e avvolgere la fascetta (R) attorno al tubo. Sostituire la vite (P) e serrare. Completare per i lati destro e sinistro.
- 5 Serrare le viti poste sulla parte anteriore dei supporti (non raffigurati) per fissare completamente la fascetta.

Dettaglio delle parti:

Fig. A

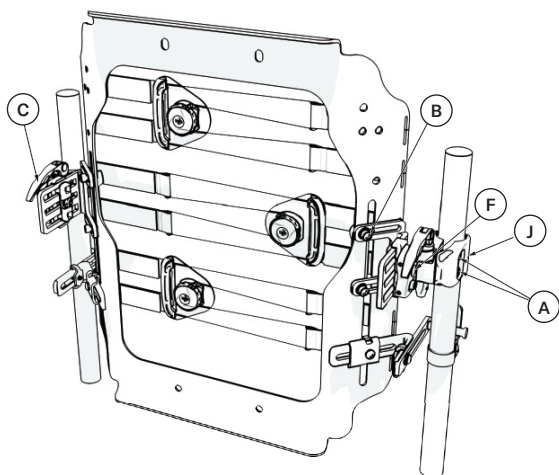
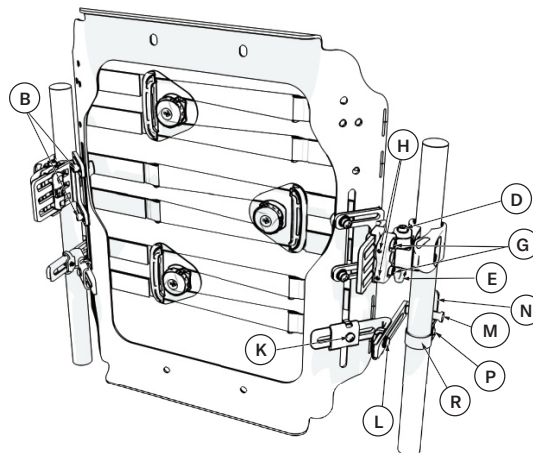

Fig. B



Il vantaggio di BOA®

MICROREGOLABILE: Ogni clic della bobina Boa® offre una regolazione precisa al millimetro.

SICURO: Una volta che la bobina Boa® viene bloccata, resta in posizione.

ADATTABILITÀ PERSONALIZZABILE: Fornisce una regolazione uniforme senza punti di pressione per il massimo comfort.

COMODITÀ: Il sistema di chiusura Boa® offre una soluzione di regolazione priva di cinghie, cricchetti e dispositivi di fissaggio.

Suggerimento: Aprire lateralmente le bobine Boa come un apribottiglie utilizzando un dito indice agganciato sotto la bobina, mentre il pollice spinge sulla parte superiore del lato opposto della bobina.



Tirare per rilasciare la tensione.



Premere per innestare il sistema. Girare a destra per serrare.

4 configurazioni alternative di Compass® - Figura C

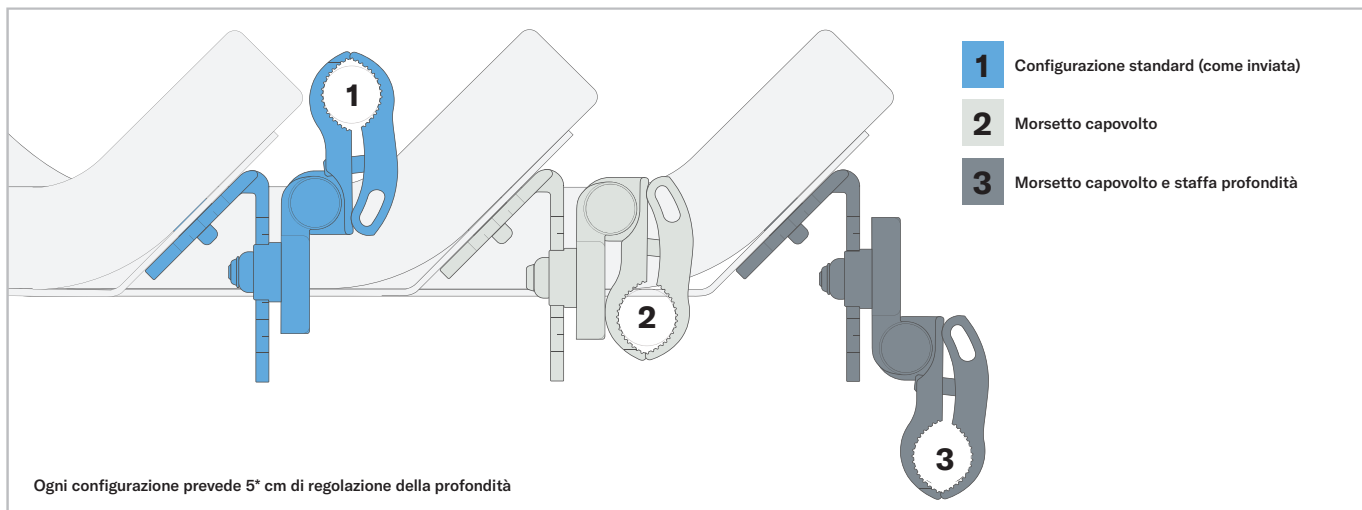

Informazioni di contatto Telefono: 800.736.0925 **Fax:** 406.522.8563 **Assistenza clienti:** orders.comfort@permobil.com

Prodotto da The Comfort Companies, LLC, New Berlin, Wisconsin

Permobil® è un marchio registrato di Permobil, Inc.

Comfort Companies, LLC fa parte di Permobil Seating and Positioning.

Le informazioni sul prodotto vengono modificate in base alle necessità; le informazioni attuali sul prodotto sono disponibili su comfortcompany.com.

© 2019, 2020 Permobil

permobil

permobil.it

IS-ACTA-RELIEF REV 2021-10-19IT